



Colector de polvo

CALJI-0002



DESEMPACADO Y REVISION DE CONTENIDOS

- 1) Desempacar de la caja de cartón.
- 2) Revisar la máquina.
- 3) Ver las partes de la lista de abajo.

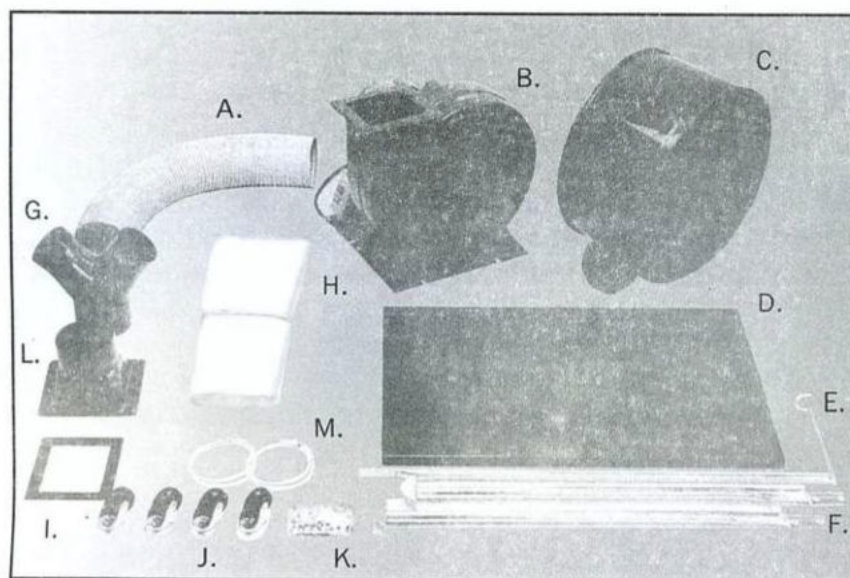

- A. MANGUERA
- B. CUERPO DEL COLECTOR CON MOTOR
- C. COLLECTOR
- D. PLACA BASE
- E. SOPORTE SUPERIOR
- F. SOPORTE
- G. ENTRADA
- H. DOS BOLSAS
- I. EMPAQUE
- J. 4 RUEDAS
- K. TORNILLOS Y RONDANAS
- L. SALIDA
- K. DOS ABRAZADERAS



ENSAMBLADO

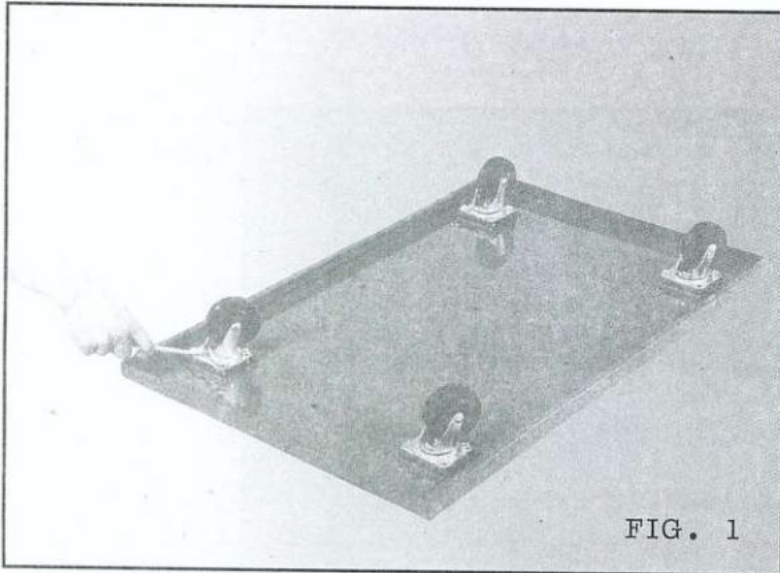

PARA ENSAMBLAR COLOQUE LA PLACA BASE "PATAS ARRIBA" Y COLOQUE LOS CUATRO RODILLOS EN LOS AGUJEROS PROVISTOS Y APRIETE CON EL DESARMADOR COMO SE MUESTRA EN LA FIG. 1

FIG. 1

CON EL CUERPO DEL COLECTOR CON MOTOR EN SU LUGAR, ASEGURELO A LA PLACA BASE USANDO LOS TORNILLOS Y RONDANAS COMO SE MUESTRA EN LA FIG. 2

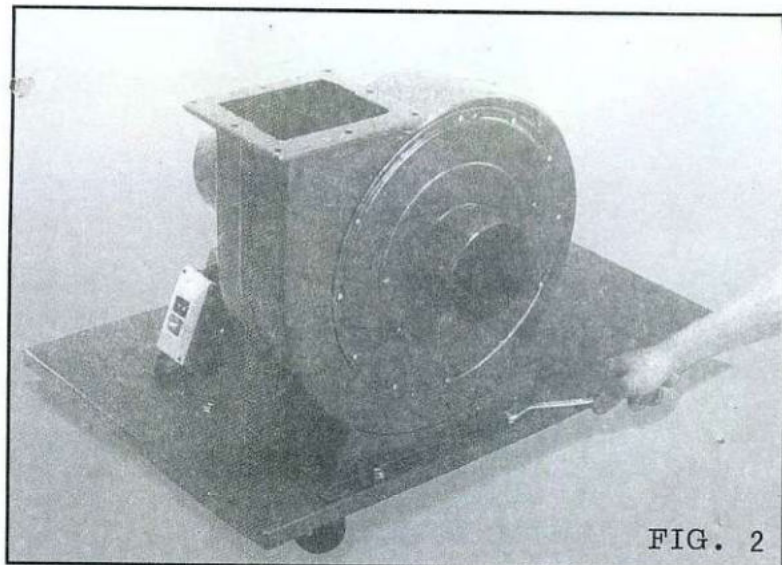
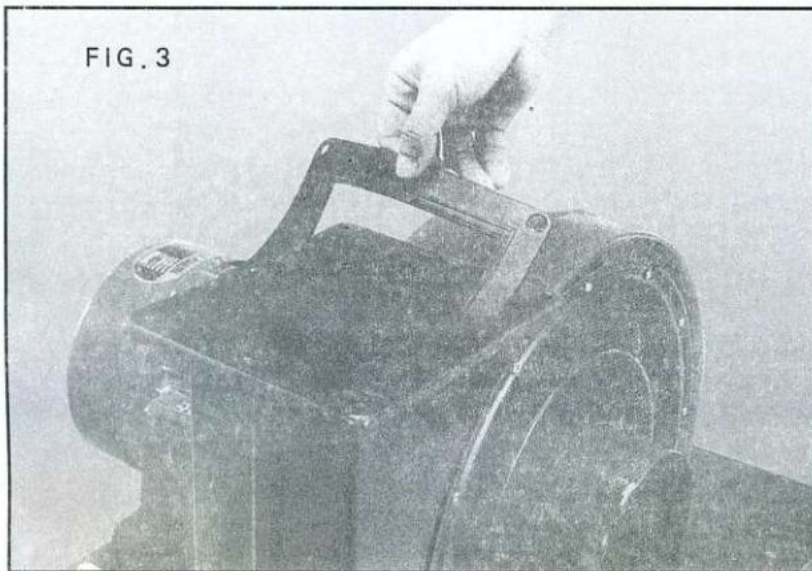

FIG. 2

FIG. 3



SIGUIENTE PASO, MONTAR LA SALIDA (L)EL EMPAQUE (I)
A EL CUERPO DEL COLECTOR COMO SE MUESTRA EN LA
FIG. 3 Y 4

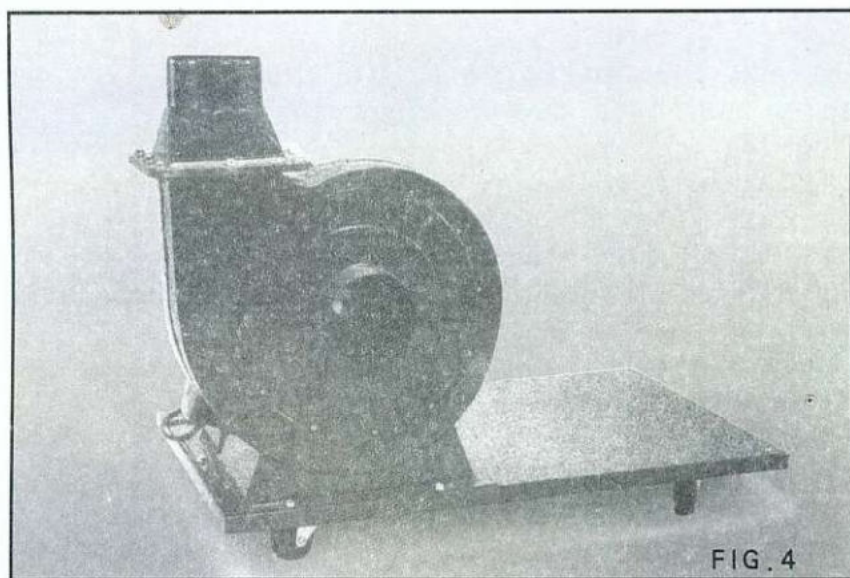

FIG. 4

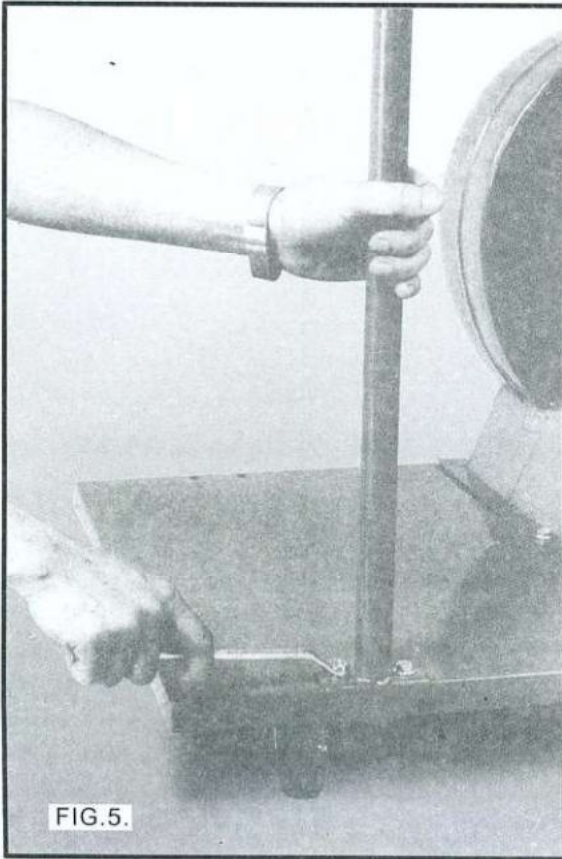

FIG.5.

EL SOPORTE DEL COLECTOR AHORA PODRA SER MONTADO EN LA PLACA BASE COMO SE MUESTRA EN LA FIG. 5

AHORA ENSAMBLA EL COLECTOR (C) A LOS DOS SOPORTES, ASEGURATE DE QUE EL AGUJERO QUEDE DEL LADO DEL CUERPO DEL COLECTOR COMO SE MUESTRA EN LA FIG. 6

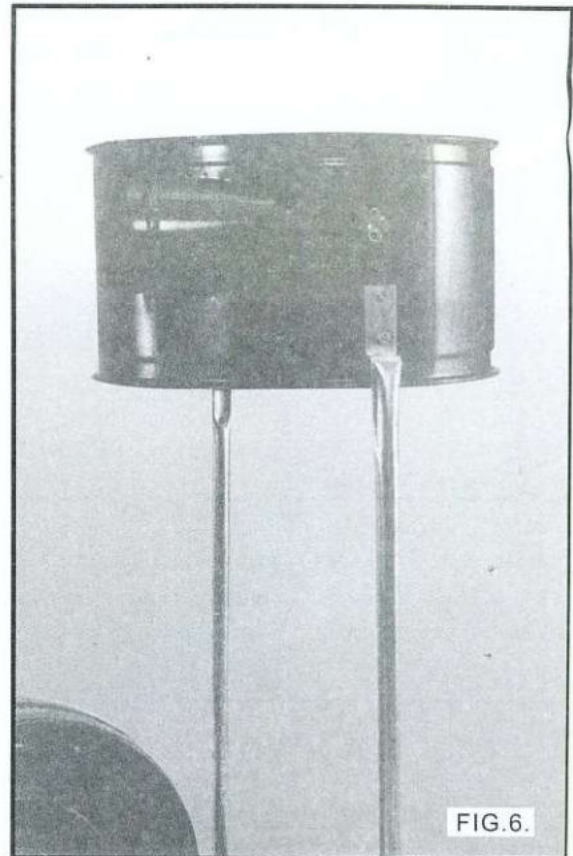

FIG.6.



CONTINUA INSATLANDO EL SOPORTE SUPERIOR
SOBRE EL COLECTOR COMO SE MUESTRA EN LA
FIG. 7

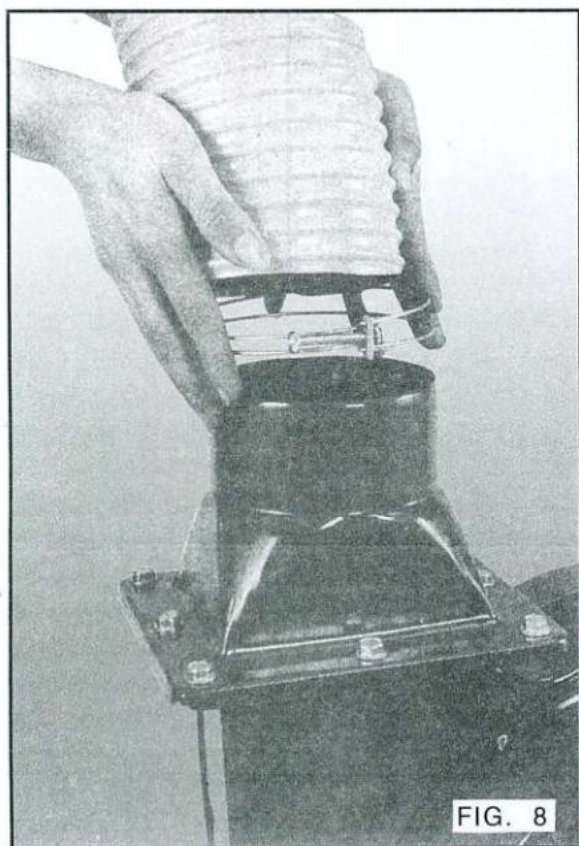

FIG. 8

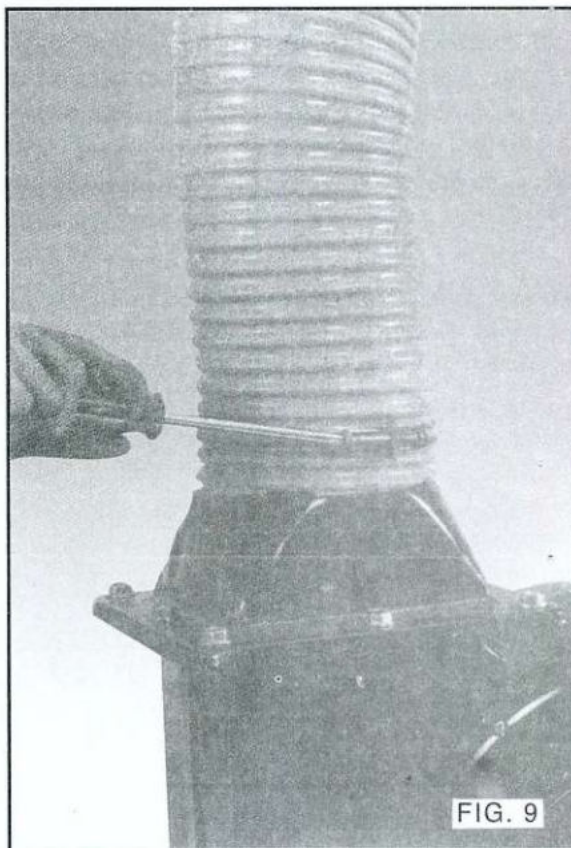

FIG. 9

AHORA ENSAMBLA UNA DE LAS SALIDAS DE LA MANGUERA (A) A EL CUERPO DEL COLECTOR Y LA OTRA SALIDA AL COLECTOR ASEGURALAS CON LAS DOS ABRAZADERAS (M) COMO SE MUESTRA EN LA FIGURA 8 Y 9

AHORA TU COLECTOR DEBERIA DE VERSE COMO EL QUE SE MUESTRA EN LA FIG. 10

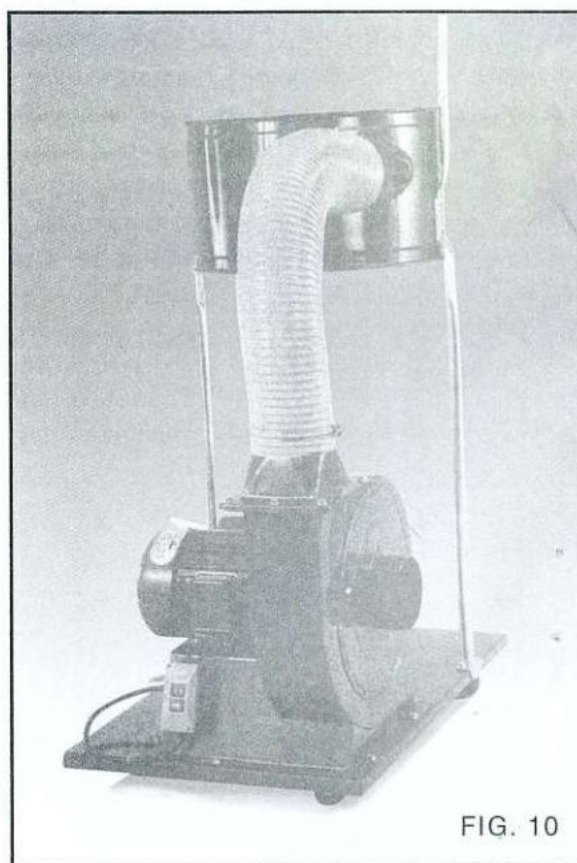

FIG. 10

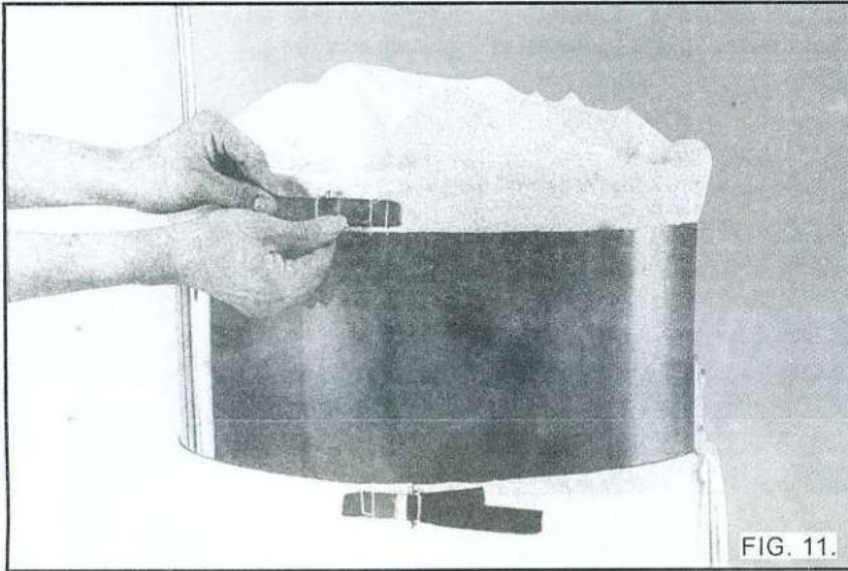

FIG. 11.

COLOCA EL ACUMULADOR Y LAS BOLSAS DE FILTRO (H) EN EL COLECTOR Y ASEGURALAS CON LOS CINTURONES COMO SE MUESTRA EN LA FIG, 11

DESPUES DE QUE LAS BOLSAS ESTEN ASEGURADAS LA BOLSA SUPERIO DEBE DE COLGAR DEL SOPORTE SUPERIOR COMO SE MUESTRA EN LA FIG. 12

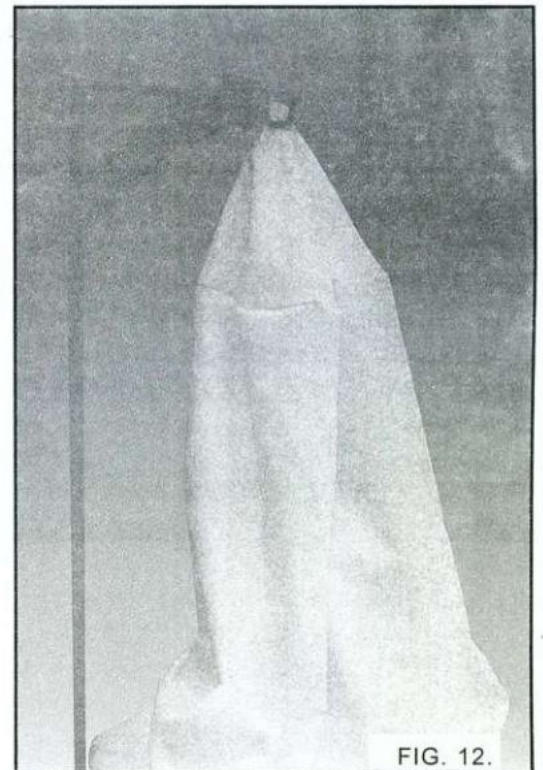
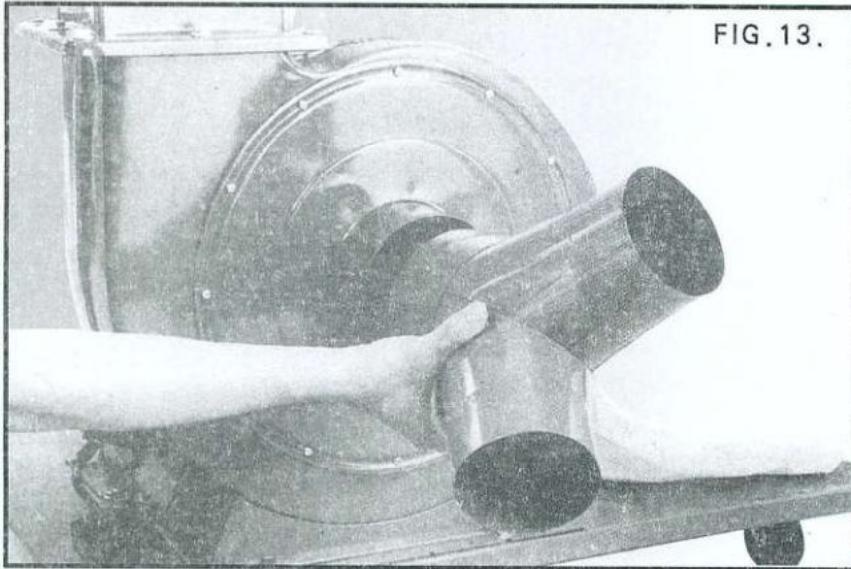

FIG. 12.



AHORA EL OBTURADOR PUEDE SER COLOCADO
EN EL AGUJERO DE ENTRADA DEL CUERPO DEL
COLECTOR FIG. 13



EL COLECTOR DE POLVO ESTA LISTO PARA SER PUESTO EN SERVICIO.
ANTES DE CONECTARLO A LA FUENTE DE PODER, ASEGURATE DE QUE
SEA PROPIADA " EL VOLTAGE Y AMPERAGE"

REGLAS DE SEGURIDAD

- 1- LEA Y FAMILIARICESE con todo el manual de operación.
- 2- CONSERVE LAS GUARDAS Y CUBIERTA en su lugar y en buenas condiciones de trabajo..
- 3- SIEMPRE USE LENTES DE SEGURIDAD, también use mascarillas desechables si las operaciones de corte están resultando muy polvosas. Los "lentes de uso diario" solo tienen resistencia de impacto, no son lentes de seguridad (por ejemplo carecen de protección lateral).
- 4- CONSERVE EL ÁREA LIMPIA. Las áreas y mesas atestadas (llenas de cosas) invitan a los accidentes.
- 5- NO FORCE A LA MAQUINA. Esta hará un trabajo mejor y mas seguro si la trabaja a la capacidad para la cual fue diseñada.
- 6- EVITE UN ARRANQUE ACCIDENTAL. Asegúrese que el switch este en OFF antes de enchufar la clavija.
- 7- DESCONECTE LAS HERRAMIENTAS ANTES DE DAR MANTENIMIENTO y cuando cambie accesorios, tales como los cortadores, cuchillas, etc.
- 8- NO ADOPTÉ POSTURAS DIFÍCILES. Guarde el balance apropiado y apoyo todo el tiempo. Para mejor apoyo, use zapatos de suela de hule. Conserve el piso libre de aceite, desperdicios, madera, etc.
- 9- USE ROPA APROPIADA. La ropa suelta o joyería puede quedar atrapada en las partes en movimiento.
- 10- HAGA SU TALLER A PRUEBA DE NIÑOS. Coloque un candado en el switch cuando la máquina no este en uso y almacene la llave en un lugar seguro.
- 11- RETIRE LAS LLAVES DE AJUSTE Y HERRAMIENTAS. Fórmese el hábito de revisar y ver si las llaves y herramientas han sido retiradas antes de girar y operar la maquina.
- 12- EVITE UN ENTORNO PELIGROSO. No use herramientas motorizadas en lugares húmedos o inundados. Conserve el área de trabajo bien iluminada. NO SE USE en atmósferas explosivas (alrededor de pinturas y líquidos inflamables).
- 13- MANTENGA A LOS NIÑOS LEJOS. Todos los visitantes deben quedarse a una distancia segura del área de trabajo, especialmente mientras se opera la unidad.
- 15- MANTENGA LAS HERRAMIENTAS EN CONDICIONES ÓPTIMAS. Conserve las herramientas afiladas y limpias para el mejor rendimiento. Siga las instrucciones para lubricar y cambiar accesorios.
- 16- ASEGURE EL TRABAJO. Use prensas o tornillo de banco, cuando sea práctico. Es más seguro que usar sus propias manos y evita que las piezas redondas e irregulares giren al hacer trabajos de mantenimiento de banco.



PUESTA A TIERRA (ELECTRICA)

1. En el caso de un mal funcionamiento o descompostura, la puesta a tierra provee de una trayectoria de menor resistencia para la corriente eléctrica y reduce el riesgo de choque eléctrico. Esta herramienta esta equipada con un cable eléctrico que tiene un conductor de tierra y una clavija preparada para aterrizar. La clavija debe ser enchufada en un receptáculo compatible y aterrizado de acuerdo a las leyes y normas locales.
2. No modifique la clavija si no “queda” bien en el receptáculo, mejor modifique el receptáculo instalándolo por medio de un electricista calificado.
3. Una conexión impropia del conductor de tierra del equipo, puede resultar en un riesgo de choque eléctrico. El conductor con aislamiento que tenga un forro verde sin franja amarilla, es el “conductor de tierra”. Si se necesitara una reparación o reemplazo del cable eléctrico, no reconecte el conductor de tierra a una terminal viva.
4. Consulte con un electricista calificado, si las instrucciones de “poner a tierra” no se entienden completamente, o si hay una duda de que la herramienta no este apropiadamente puesta a tierra.
5. Use solamente cables de extensión que tengan clavijas con los tres postes, y receptáculos con los tres polos que acepten esas clavijas aterrizadas.
6. Repare o reemplace cualquier clavija o receptáculo recalentado o dañado.
7. Esta herramienta esta planeada para usarse en un circuito que tenga receptáculo como el mostrado en el dibujo A. Un adaptador temporal, el cual se mira como los dibujos B y C puede usarse para conectar a un receptáculo de un polo como se muestra en el dibujo B, si acaso un receptáculo aterrizado no se encuentra disponible, el adaptador temporal, solamente poco tiempo, mientras se instala un receptáculo apropiadamente aterrizado por un electricista calificado. La oreja color verde rígida, que sale del adaptador, debe conectarse a un lugar de “tierra permanente” como una caja de conexiones apropiadamente aterrizada.

NOTA: El tipo de clavija eléctrica y receptáculo difiere de país a país.

PRECAUCION: En Canadá solamente la puesta a tierra mostrada en la figura (A) es aceptable.

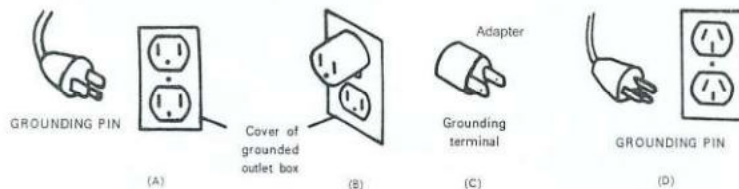

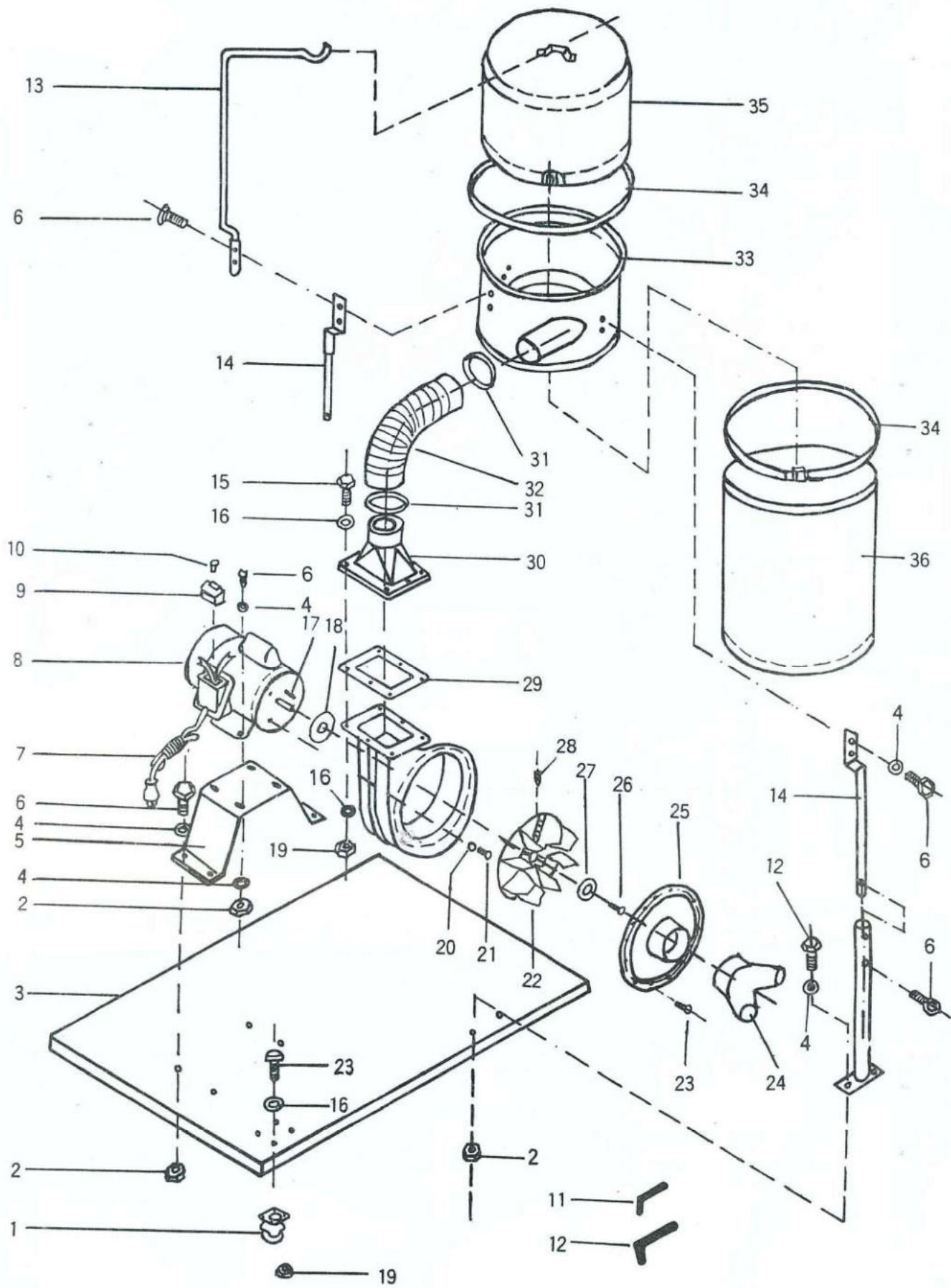

PARTS LIST

NO.	DESCRIPTION	Q' TY
1	RUEDITAS	4
2		10
3	PLACA BASE	1
4	EMPAQUE	24
5	BASE DEL MOTOR	1
6	TORNILLO HEXAGONAL	23
7	CABLE DE ENERGIA	1
8	MOTOR	1
9	SWITCH	1
10		
11	LLAVE DE X	1
12	LLAVE DE X	1
13	SOPORTE SUPERIOR	1
14	SOPORTE DEL COLECTOR	3
15	TORNILLO HEXAGONAL	6
16	EMPAQUE	12
17	LLAVE	1
18	EMPAQUE	1
19		22
20	EMPAQUE	4
21	TORNILLO HEXAGONAL	4
22	TURBO VENTILADOR+	1
23	TORNILLO EXAGONAL	28
24		1
25	CUBRIDOR DE ENTRADA	1
26	TORNILLO HEXAGONAL	1
27	EMPAQUE	1
28	TORNILLO HEXAGONAL	1
29	EMPAQUE	1
30	SALIDA	1
31	ABRAZADERAS DE MANGUERA	2
32	MANGUERA	1
33	COLECTOR	1
34	ABRAZADERA DE MANGUERA	2
35	FILTRO	1
36	BOLSA DEL COLECTOR	1
37	SOPORTE DEL COLECTOR	3
38		